ワドー除雪機

パーツリスト

SS135DH



和同産業株式会社

ご注文について

1. 部品をご注文の際は、型式、使用機体番号、品番、品名、個数をご明記下さい。
2. 部品は必ず純正部品をご使用下さい。
※市販の類似品を使用されると早期破損などの原因となります。
3. 本部品表は改良のため予告なく変更することがあります。

目次

1. エンジン関連	1
2. クローラ	3
3. ミッション・油圧配管	5
4. 除雪フレーム・シュート	7
5. オーガギアケース・オーガ・プロワ	9
6. 本体フレーム	11
7. カバ	13
8. パネル・ハンドル	15
9. 操作レバ	17

1. エンジン関連

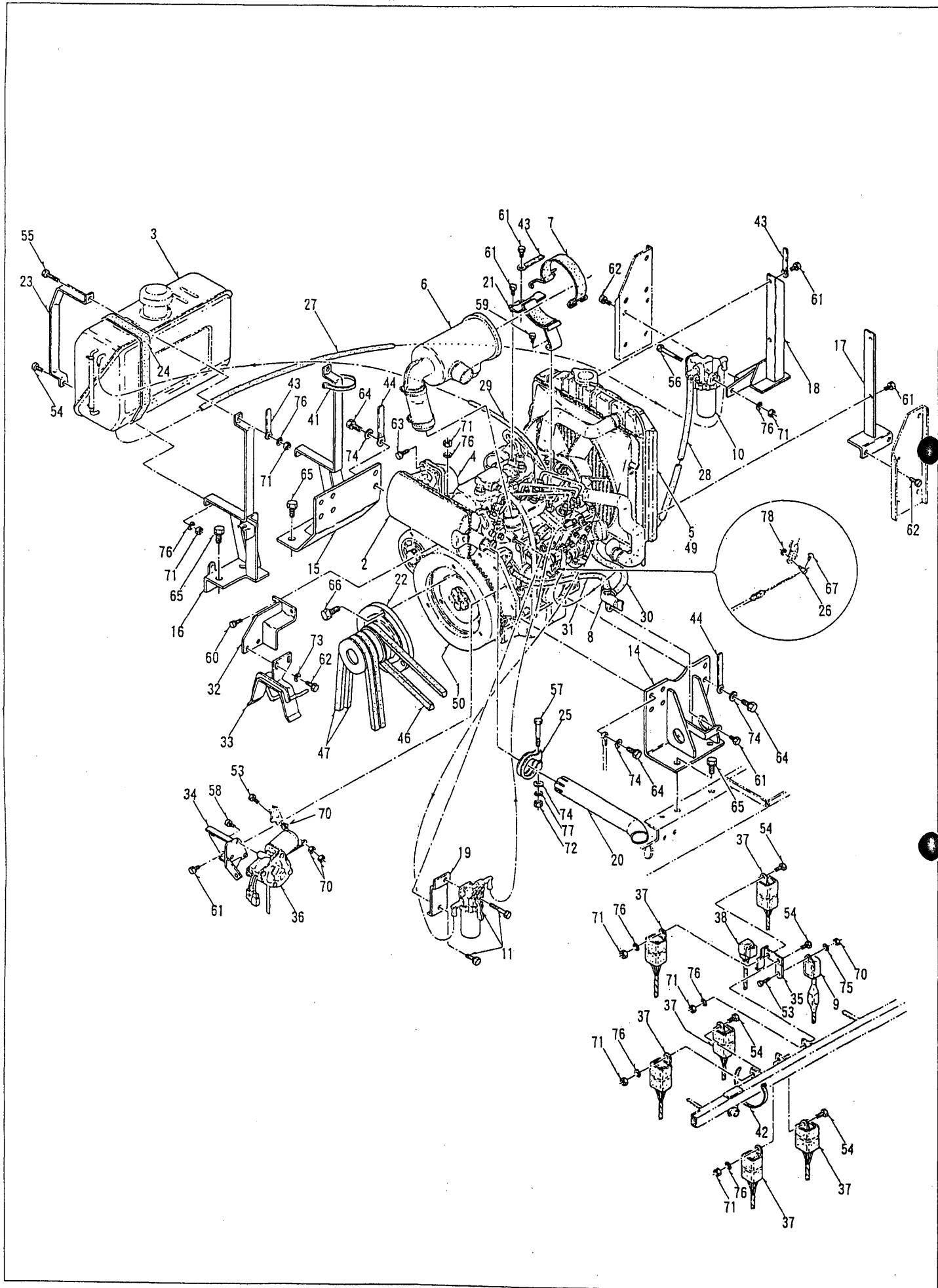

1. エンジン関連					13P Sタイプ				
パーツ No.	品番	品名	個数	備考	パーツ No.	品番	品名	個数	備考
1	01001-B07-000	エンジン (3TN63-USR)	1	Y: 付 属 品	46	91651-0209029	オレンジベルト LB29	1	
2	119242-13501	サイレンサ	1		47	91651-0512043	RCLB43	2	
3	119242-55100	燃料タンク CMP	1		48				
4	119620-13550	排気バンド	1		49	91920-001	不凍液 (全容量3.25ℓ)	2ℓ	耐寒-35℃
5	119260-44500	ラジエータ	1		50	91922-10304	Dエンジンオイル (10W30)	2.5ℓ	C D級
6	119654-12500	エアクリーナ CMP	1		51				
7	119865-12600	エアクリーナバンド CMP	1		52				
8	129150-49100	三方コック CMP	1		53	92020-0602074	B 6×20	2	
9	129155-77920	タイマー (グロプラグ)	1		54	92220-0802074	コガタ B 8×20	6	
10	129335-55700	ウォーターセパレータ ラジエータ	1		55	92240-0804074	コガタ B 8×40	2	
11	171059-55600	燃料コシキ CMP	1		56	92222-0807074	コガタ B 8×70	1	
12				57	92226-1006574	コガタ B 10×65	1		
13				58	92915-0501514	バネ B 5×15	3		
14	02100-B07-000	エンジンベース L COMP	1	59	92915-0601514	バネ B 6×15	1		
15	02200-B07-000	エンジンベース R COMP	1	60	92920-0602017	バネ B 6×20 (7 T)	2		
16	02300-B07-000	タンクサポート COMP	1	61	93015-0801514	コガタバネ B 8×15	9		
17	02400-B07-000	ラジエータステー L COMP	1	62	93020-0802014	コガタバネ B 8×20	6		
18	02500-B07-001	ラジエータステー R COMP	1	63	93025-0802517	コガタバネ B 8×25 (7 T)	4		
19	02600-B07-000	ストレナーブラケット COMP	1	64	93025-1002517	コガタバネ B 10×25 (7 T)	12		
20	02600-A60-001	エキゾーストパイプ COMP	1	65	93025-1202517	コガタバネ B 12×25 (7 T)	6		
21	02700-A60-030	エアクリーナサポート COMP	1	66	93030-1203017	コガタバネ B 12×30 (7 T)	3		
22	02901-B07-000	エンジンプーリー	1	67	93512-0401204	ナベコネジ 4×12	1		
23	02902-A60-030	タンクバンド	2	68					
24	02902-A07-000	フェルトパッキン	2	69					
25	02904-A30-030	EXパイプクランプ	1	70	94001-06411	N 6	4		
26	03901-A60-000	ワイヤーストッパー	1	71	94003-08411	コガタ N 8	13		
27	03901-B07-000	燃料ホース 600	1	72	94003-10411	コガタ N 10	1		
28	03902-B07-000	燃料ホース 850	1	73	94101-08010	ミガキ W 8	2		
29	03903-B07-000	燃料ホース 250	1	74	94101-10010	ミガキ W 10	13		
30	03904-B07-001	冷却水ホース 310	1	75	94111-06012	バネ W 6	1		
31	03905-B07-000	冷却水ホース 270	1	76	94111-08012	バネ W 8	13		
32	65300-B07-000	ベルトストッパーブラケット COMP	1	77	94111-10012	バネ W 10	1		
33	65600-B07-000	エンジンベルトストッパー COMP	1	78	94511-07010	Eトメワ 7	1		
34	81100-B07-001	ストップモータブラケット COMP	1	79					
35	81200-B07-000	リレーブラケット COMP	1	80					
36	84100-A60-000	ストップモータ	1	81					
37	87400-A75-000	リレー A (1E6693-02100) NDX2, 旋回X2, 投雪X2	6	82					
38	87500-A75-000	リレー B CAリレー	1	83					
39				84					
40				85					
41	91311-140	リピートタイ RF140	1	86					
42	91311-250	リピートタイ RF250	1	87					
43	91331-080801	コードクランプ 8×80	3	88					
44	91331-101101	コードクランプ 10×110	2	89					
45				90					

2. クローラ

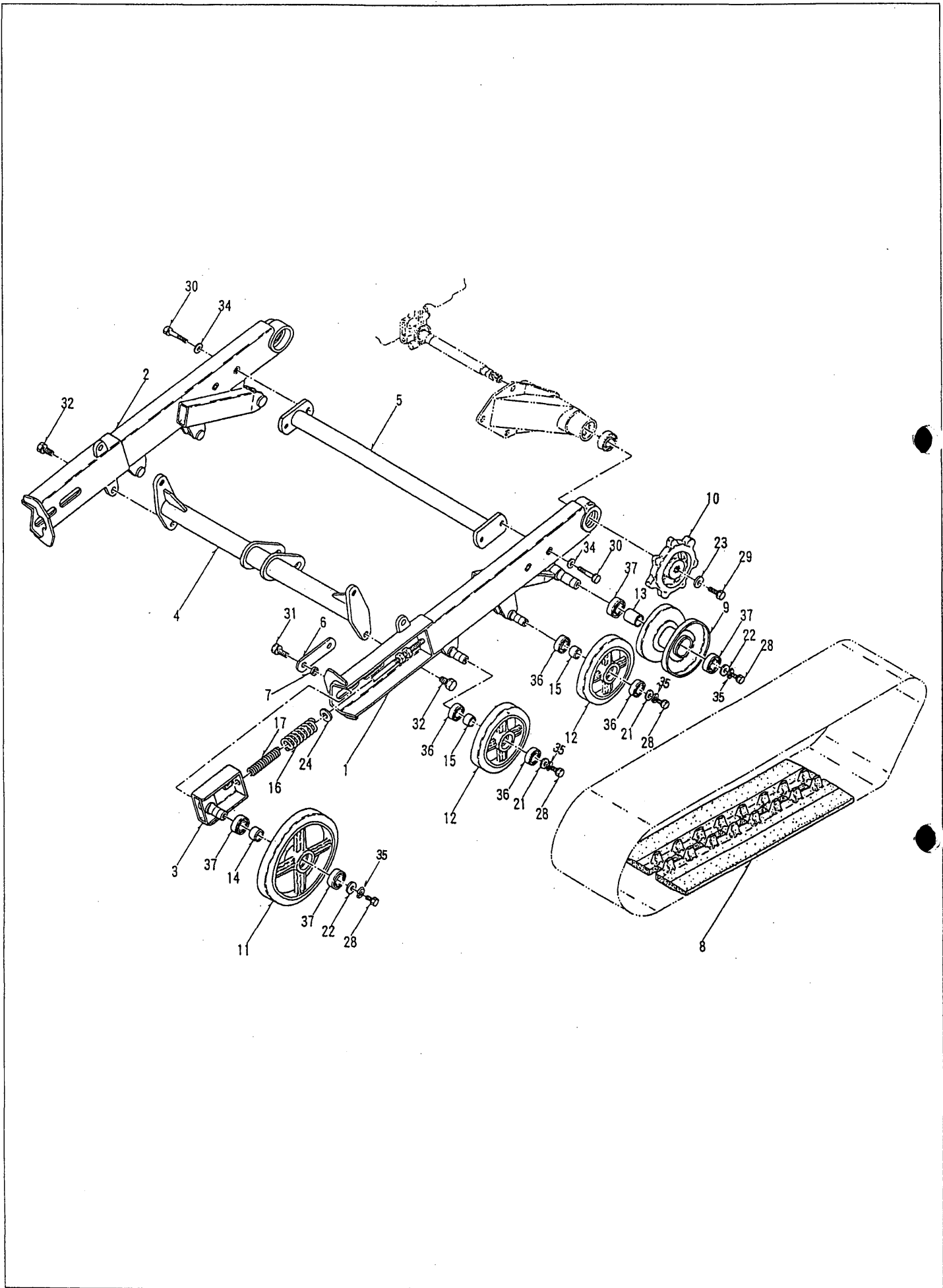

2. クローラ					13PSタイプ				
パーツ No	品番	品名	個数	備考	パーツ No	品番	品名	個数	備考
1	21100-B07-000	クローラフレーム L COMP	1		46				
2	21200-B07-000	クローラフレーム R COMP	1		47				
3	21300-A09-031	クローラテンションビーム COMP	2	供給不可	48				
4	21300-B07-000	フロントブリッジ COMP	1		49				
5	21500-A09-002	リヤーブリッジ COMP	1		50				
6	21901-A09-000	クローラテンションビーム座金	2		51				
7	21902-A09-000	カラー 12×5	4		52				
8	23901-A30-001	ゴムクローラ (230×72×35)	2	供給不可	53				
9	26100-A26-000	リヤーホイール COMP	2		54				
10	26901-B07-000	ドライブスプロケット	2		55				
11	26902-A09-000	フロントホイール	2		56				
12	26902-A01-000	誘導輪	4		57				
13	26901-A71-000	カラー 25×36	2		58				
14	91902-A09-000	カラー 25×16	2		59				
15	91904-A09-000	カラー 20×16	4		60				
16	91601-A09-000	スプリング 6.5×31	2	供給不可	61				
17	91602-A09-000	スプリング 4×18	2		62				
18					63				
19					64				
20					65				
21	91251-1025321	丸座金 10×25×3.2	4		66				
22	91251-1030321	丸座金 10×30×3.2	4		67				
23	91251-1030451	丸座金 10×30×4.5	2		68				
24	91251-1240451	丸座金 12×40×4.5	2		69				
25					70				
26					71				
27					72				
28	92220-1002074	コガタ B 10×20	8		73				
29	93030-1003017	コガタバネ B 10×30(7 T	2		74				
30	93026-1005514	コガタバネ B 10×55	4		75				
31	93025-1202514	コガタバネ B 12×25	4		76				
32	93025-1202517	コガタバネ B 12×25(7 T	4		77				
33					78				
34	94101-10010	ミガキ W 10	4		79				
35	94111-10012	バネ W 10	8		80				
36	96105-06004	ベアリング 6004U U	8		81				
37	96105-06005	ベアリング 6005U U	8		82				
38					83				
39					84				
40					85				
41					86				
42					87				
43					88				
44					89				
45					90				

3. ミッション・油圧配管

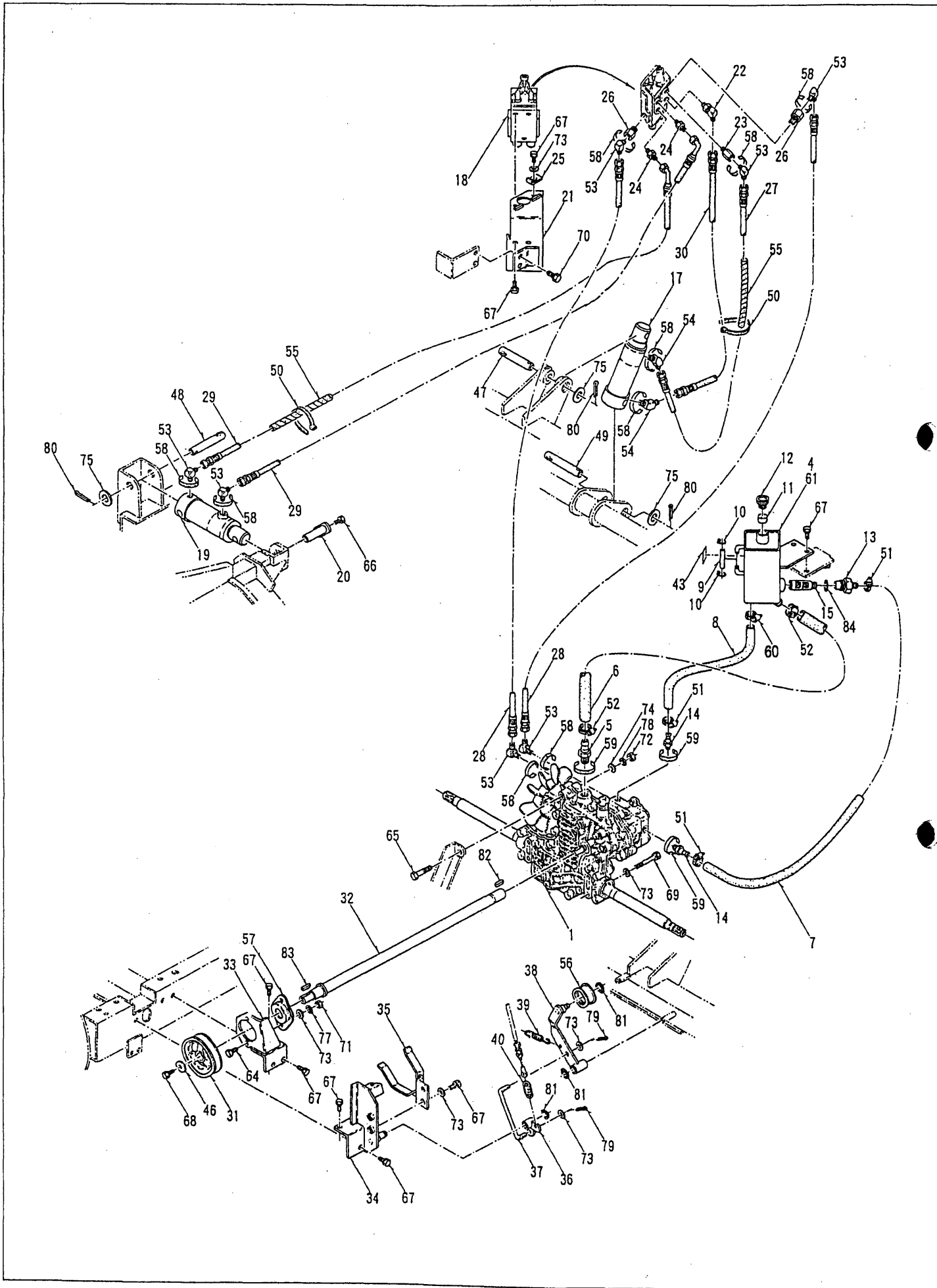

3. ミッション・油圧配管					13P Sタイプ				
パーツ No	品番	品名	個数	備考	パーツ No	品番	品名	個数	備考
1	10001-B07-000	ミッション (SB-6H)	1	供給不可	46	91251-0830451	丸座金 8×30×4.5	1	
2					47	91261-200851	耳付ピン 20×85	1	
3					48	91261-200951	耳付ピン 20×95	1	
4	16100-B07-001	サブタンク COMP	1		49	91261-201001	耳付ピン 20×100	1	
5	16902-B07-000	特殊MIタケノコ PT $\frac{3}{4}$	1		50	91311-250	リピータイ RF250	2	
6	16903-B07-001	ホース 19×430	1		51	91323-019	自在バンド 19	4	
7	16904-B07-001	ホース 12×500	1		52	91323-025	自在バンド 25	1	
8	16905-B07-000	ホース 12×580	1		53	91551-3022004	90° エルボ 302204	7	
9	16906-B07-000	ゲージホース 5×55	1		54	91551-3024004	45° エルボ 302404	2	
10	16907-B07-000	チューブクリップ B6.5	2	供給不可	55	91580-1502001	プラマー 15×200	5	
11	16908-B07-000	スポンジ 23×15	1		56	91611-1545201	テンションプーリ YTPS50-15	1	
12	16909-B07-000	エアブリーザー EZ2222A3	1		57	91632-205450	ヒシフランジ形ユニット ASPFL205	1	
13	16910-B07-000	特殊アダプタ PF $\frac{3}{4}$	1	供給不可	58	91941-100	シールテープ 100	9	
14	16911-B07-000	特殊アダプタ PT $\frac{1}{4}$	2	供給不可	59	91941-150	シールテープ 150	3	
15	17901-B07-000	フィルタ	1		60	91323-030	自在バンド 30	1	
16					61	91922-10304	Dエンジンオイル (10W30・CD級)	12	サブタンク用
17	50001-B07-000	シリンダーCW 50×115	1		62				
18	50004-A26-001	コントロールバルブユニット	1	供給不可	63				
19	50005-A26-000	復動油圧シリンダー ϕ 50×60	1	供給不可	64	92225-0802577	コガタ B 8×25 (7T)	2	
20	51100-B07-000	シリンダピン COMP	1		65	92226-1005074	コガタ B 10×50	1	
21	51200-A91-000	バルブベース COMP	1		66	92910-0601014	バネ B 6×10	1	
22	51901-A30-000	座付エルボ $\frac{1}{4}$ × $\frac{1}{4}$	1		67	93020-0802014	コガタバネ B 8×20	14	
23	51901-A41-000	メスオスジョイント $\frac{1}{4}$ × $\frac{1}{4}$ ×25	1		68	93020-0802017	コガタバネ B 8×20 (7T)	1	
24	51901-A58-000	ホースアダプター $\frac{1}{4}$ 306104FKO	2		69	93022-0807014	コガタバネ B 8×70	4	
25	51902-A26-000	油圧レバーストッパー	2		70	93025-1002514	コガタバネ B 10×25	2	
26	51902-A41-000	メスオスジョイント $\frac{1}{4}$ × $\frac{3}{8}$ ×17	2		71	94003-08411	コガタ N 8	2	
27	67300-A55-000	油圧ホース 900 COMP	1	供給不可	72	94003-10411	コガタ N 10	1	
28	67100-A90-000	油圧ホース 350 COMP	2	供給不可	73	94101-08010	ミガキ W 8	12	
29	67200-A55-000	油圧ホース 1300 COMP	2		74	94101-10010	ミガキ W 10	1	
30	67100-A55-000	油圧ホース 1000 COMP	1		75	94101-20010	ミガキ W 20	3	
31	63901-B07-000	Vプーリー 100 B-20	1		76				
32	64100-B07-001	カウンターシャフト COMP	1		77	94111-08012	バネ W 8	2	
33	65100-B07-000	ユニットブラケット COMP	1		78	94111-10012	バネ W 10	1	
34	65200-B07-000	ワイヤーホルダー COMP	1		79	94210-25150	ワリピン 2.5×15	2	
35	65500-B07-000	カウンターベルトストッパー COMP	1		80	94210-40300	ワリピン 4×30	3	
36	65700-B07-000	テンションカム COMP	1		81	94510-15080	Cジクトロワ 15	3	
37	65901-B07-000	テンションロッド 150	1		82	97112-020241	キー 5×5×20RR	1	
38	66200-B07-000	走行クラッチアーム COMP	1		83	97113-025041	キー 6×6×25S	1	
39	91919-A02-000	バックスプリング	1		84	98310-02435	Oリング P24	1	
40	91933-A01-001	主クラッチスプリング	1		85				
41					86				
42					87				
43	79909-B07-001	オイルゲージマーク	1	供給不可	88				
44					89				
45					90				

No32 代替品
Z-35900 カウンターシャフトシム

4. 除雪フレーム・シュート

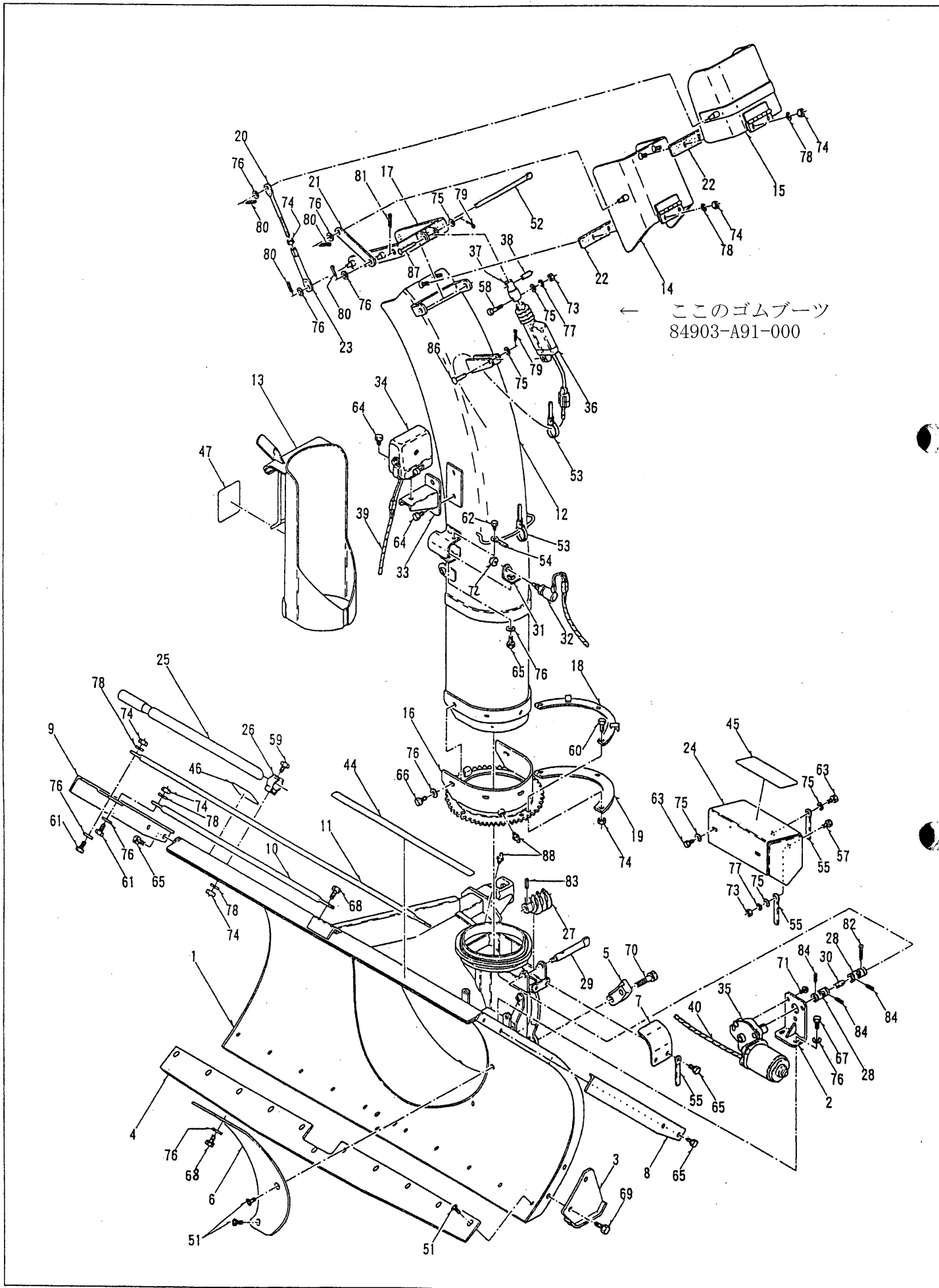

4. 除雪フレーム・シュート					13P Sタイプ				
パーツ No.	品番	品名	個数	備考	パーツ No.	品番	品名	個数	備考
1	31100-B07-000	除雪フレーム COMP	1	供給不可	46	79912-A75-000	オーガ安全マーク	1	
2	31600-B03-000	モーターベース COMP	1	供給不可	47	91806-A58-002	ブロワ安全マーク	1	
3	08100-A09-002	ソリ COMP	2		48				
4	31901-A83-000	エッジ	1		49				
5	31901-A91-001	ローリングガイド	4	供給不可	50				
6	31902-A83-000	シャヘイバン	1		51	91217-0801579	6アナサラ B 8×15	13	
7	31901-A53-000	ウォームカバー	1		52	91262-101850	プレスピン 10×185	1	
8	32100-A26-001	スノークuttingプレートL COMP	1		53	91311-140	リピータイ RF140	2	
9	32200-A26-001	スノークuttingプレートR COMP	1		54	91331-060451	コードクランプ 6×45	1	
10	32901-A30-000	スノークuttingバー A	2	供給不可	55	91331-080801	コードクランプ 8×80	3	
11	32902-A30-000	スノークuttingバー B	1		56				
12	33300-A91-030	電動シュート 1200 COMP	1	供給不可	57	92015-0601574	B 6×15	1	
13	33200-A91-003	カートリッジカバー COMP	1		58	92018-0603577	B 6×35 (7 T	1	
14	33400-A91-000	シュートキャップ A COMP	1		59	92215-0801574	コガタ B 8×15	2	
15	33400-A60-000	シュートキャップ B COMP	1		60	92220-0802077	コガタ B 8×20 (7 T	6	
16	33500-A91-000	シュートベース COMP	1	33200- B07-004	61	92225-0802574	コガタ B 8×25	4	
17	33600-A91-000	シュート操作アーム COMP	1		62	92912-0601214	バネ B 6×12	1	
18	33700-B03-000	シュートストッパー COMP	1		63	92915-0601514	バネ B 6×15	3	
19	33901-A26-000	シュートクランプ	2		64	93012-0801214	コガタバネ B 8×12	3	
20	33901-A70-001	アジャストロッド	2		65	93015-0801514	コガタバネ B 8×15	7	
21	33902-A60-000	リンクアーム 129	2		66	93018-0801817	コガタバネ B 8×18(7 T	5	
22	33903-A26-001	シュートゴム	2		67	93020-0802014	コガタバネ B 8×20	2	
23	33903-A60-000	シュートリンクロッド 105	2		68	93025-0802514	コガタバネ B 8×25	3	
24	38100-B03-000	モーターカバー COMP	1	供給不可	69	93025-1002514	コガタバネ B 10×25	4	
25	39901-A65-001	雪かき棒	1	39901- B51-000	70	93030-1204517	コガタバネ B 12×45(7 T	8	
26	39902-A65-000	止め金具	2		71	93216-0501614	バネナベコネジ 5×16	3	
27	62901-A71-000	ウォーム	1		72	94005-12411	コガタ N 12×1.25	1	
28	75500-A01-001	ジョイント NC-10-RRA-16	2		73	94001-06411	N 6	2	
29	75901-B07-000	ウォームシャフト	1		74	94003-08411	コガタ N 8	18	
30	75902-B03-000	ジョイントシャフト	1		75	94101-06010	ミガキ W 6	7	
31	81100-A91-000	シュートスイッチブラケット COMP	1		76	94101-08010	ミガキ W 8	21	
32	83100-A65-000	ガードスイッチ	1		77	94111-06012	バネ W 6	2	
33	83500-A26-000	シュートライトステー COMP	1		78	94111-08012	バネ W 8	10	
34	83600-A26-000	ライト	1		79	94210-20150	ワリピン 2×15	2	
35	84100-A85-000	センカイモーター	1		80	94210-25150	ワリピン 2.5×15	8	
36	84200-A91-000	電動シリンダー	1		81	94210-30200	ワリピン 3×20	1	
37	84901-A91-001	シリンダアダプター	1		82	94210-40300	ワリピン 4×30	1	
38	84902-A91-000	シリンダピンブッシュ	1		83	94319-30025	スプリングピン 3×25	1	
39	85300-B07-000	ワイヤーハーネス C	1	供給不可	84	94319-45020	スプリングピン 4.5×20	3	
40	85400-B07-000	ワイヤーハーネス D	1		85				
41					86	94330-0603510	マルアタマピン 6×35	1	
42					87	94330-0605010	マルアタマピン 6×50	1	
43					88	96381-20000	グリースニップル A-MT 6×1	4	
44	79903-A60-000	除雪部注意マーク	2		89				
45	79910-A75-000	安全ボルト交換マーク	1		90				

No84 折損する場合、下記部品を
ダブルで組み付け願います。
94319-20025 スプリングピン2X25
94319-40025 スプリングピン4X25

5. オーガギヤケース・オーガ・ブロワ

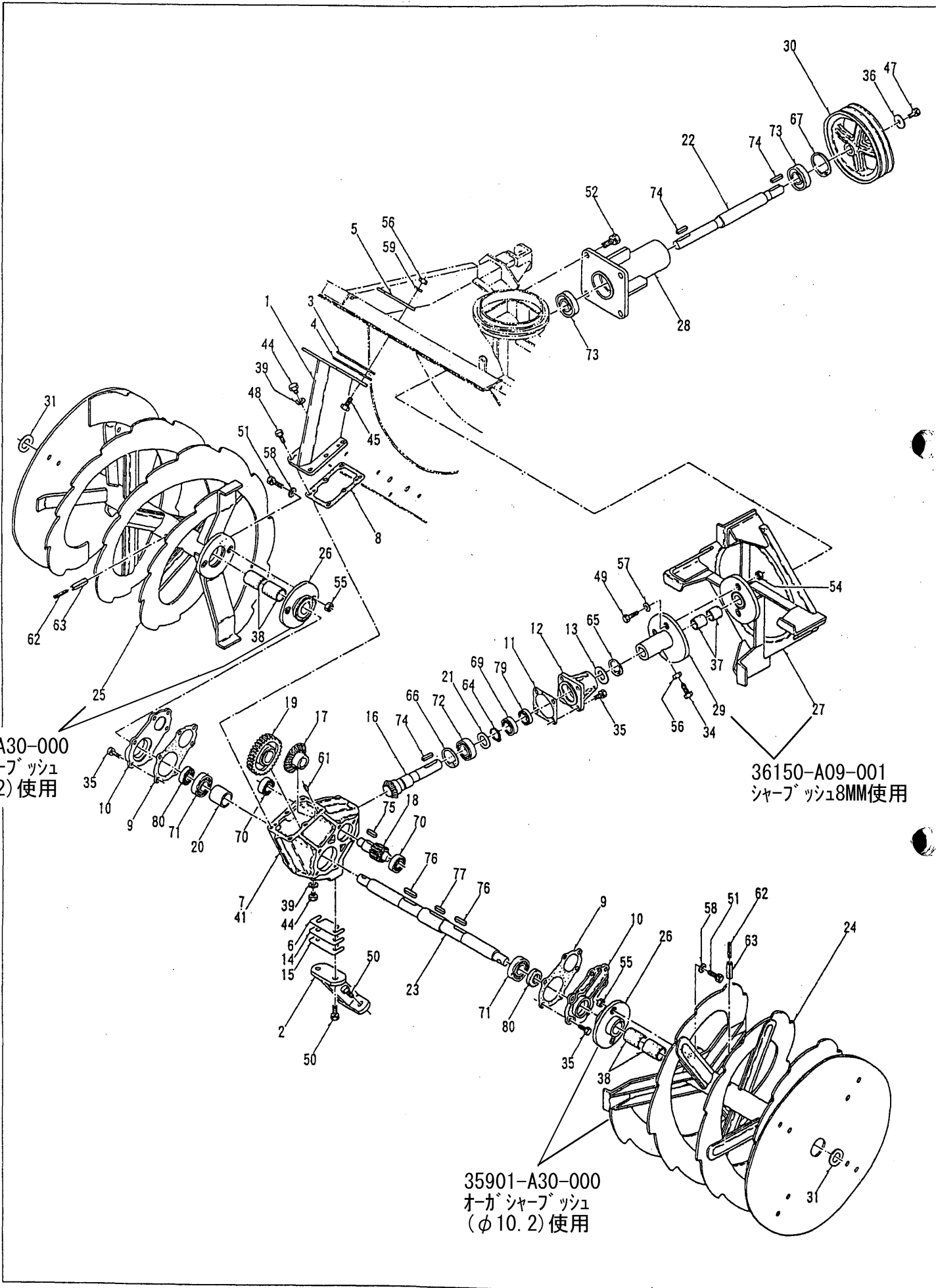

5. オーガギアケース・オーガ・ブロワ					13PSタイプ				
パーツ No.	品番	品名	個数	備考	パーツ No.	品番	品名	個数	備考
1	31200-A83-000	オーガギアケースサポート COMP	1		46				
2	31400-A83-000	ギアケースサポート COMP	1		47	93020-0802014	コガタバネ B 8×20	1	
3	31903-A83-000	サポートライナー 1.0	2	調整用	48	93025-0802514	コガタバネ B 8×25	6	
4	31904-A83-000	サポートライナー 2.0	5	調整用	49	93022-0803014	コガタバネ B 8×30	6	5個スペア
5	31905-A83-000	アテナ A	2		50	93025-1002517	コガタバネ B 10×25(7T)	4	
6	31906-A83-000	シム 0.3	2	調整用	51	93030-1003014	コガタバネ B 10×30	12	10個スペア
7	31911-A26-300	オーガギアケース	1		52	93030-1203014	コガタバネ B 12×30	4	
8	31902-A71-000	オーガギアケースパッキン	1		53				
9	31903-A71-000	ギアケースフタパッキン	2		54	94001-08411	N 8	6	5個スペア
10	31904-A09-130	オーガギアケースフタ	2		55	94001-10411	N 10	12	10個スペア
11	31905-A71-000	入力ハウジングパッキン	1		56	94003-10411	コガタ N 10	7	
12	31906-A70-100	入力ハウジング	1		57	94101-08010	ミガキ W 8	6	5個スペア
13	31906-A71-000	ボウゴバン	1		58	94101-10010	ミガキ W 10	12	10個スペア
14	31907-A71-001	ギアケースライナー 2.0	1	調整用	59	94111-10012	バネ W 10	6	
15	31908-A71-001	ギアケースライナー 0.6	3	調整用	60				
16	32901-B03-000	ベベルギア M3×13	1		61	94319-60016	スプリングピン 6×16	2	
17	32902-A70-000	ベベルギア M3×33	1		62	94319-60045	スプリングピン 6×45	2	
18	32903-A70-000	平歯車 M3.5×10	1		63	94319-10045	スプリングピン 10×45	2	
19	32904-A70-000	平歯車 M3.5×35	1		64	94510-28080	Cジクトメワ 28	1	
20	32905-A09-000	カラー 40×40	1		65	94520-45080	Cアナトメワ 45	1	
21	32905-A70-000	スラストワッシャ 28×40×2	1		66	94520-52080	Cアナトメワ 52	1	
22	34901-B07-000	ブロワー軸	1		67	94520-62080	Cアナトメワ 62	1	
23	34902-A09-002	オーガ軸	1		68				
24	35100-B07-000	オーガ L COMP	1		69	96100-06005	ベアリング 6005	1	
25	35200-B07-000	オーガ R COMP	1		70	96100-06205	ベアリング 6205	2	
26	35500-A58-001	オーガシャ-フランジ COMP	2		71	96100-06207	ベアリング 6207	2	
27	36100-A91-001	ブロワー COMP	1		72	96100-06028	ベアリング 60/28	1	
28	36100-B07-000	ブロワー軸ベアリングケース COMP	1		73	96105-06305	ベアリング 6305UU	2	
29	36200-A91-000	オーガジョイント COMP	1		74	97114-033041	キー 7×7×33S	3	
30	63906-A20-100	Vプーリー 230 B-2×25	1		75	97115-030241	キー 8×7×30RR	1	
31	91926-A09-000	スラストワッシャ	2		76	97116-040241	キー 10×8×40RR	2	
32					77	97117-032141	キー 12×8×32SR	1	
33					78				
34	91212-1030147	コガタオシ B 10×30 (120° (7T)	1		79	98251-2504008	シール D25408	1	
35	91219-0825010	コガタバネプレコート B 8×25	16		80	98251-3505511	シール D355511	2	
36	91251-0835321	丸座金 8×35×3.2	1		81				
37	91641-2530	Mライナー ML2530	2		82				
38	91641-3550	Mライナー ML3550	4		83				
39	91691-1018202	丸パッキン 10×18×2	2		84				
40					85				
41	91931-090	ギアオイル (#90)	0.8L		86				
42					87				
43					88				
44	92010-1001074	B 10×10	2		89				
45	92230-1003074	コガタ B 10×30	6		90				

プロワ ブレーキ装置

13 PS 917

SS135DH

1993~

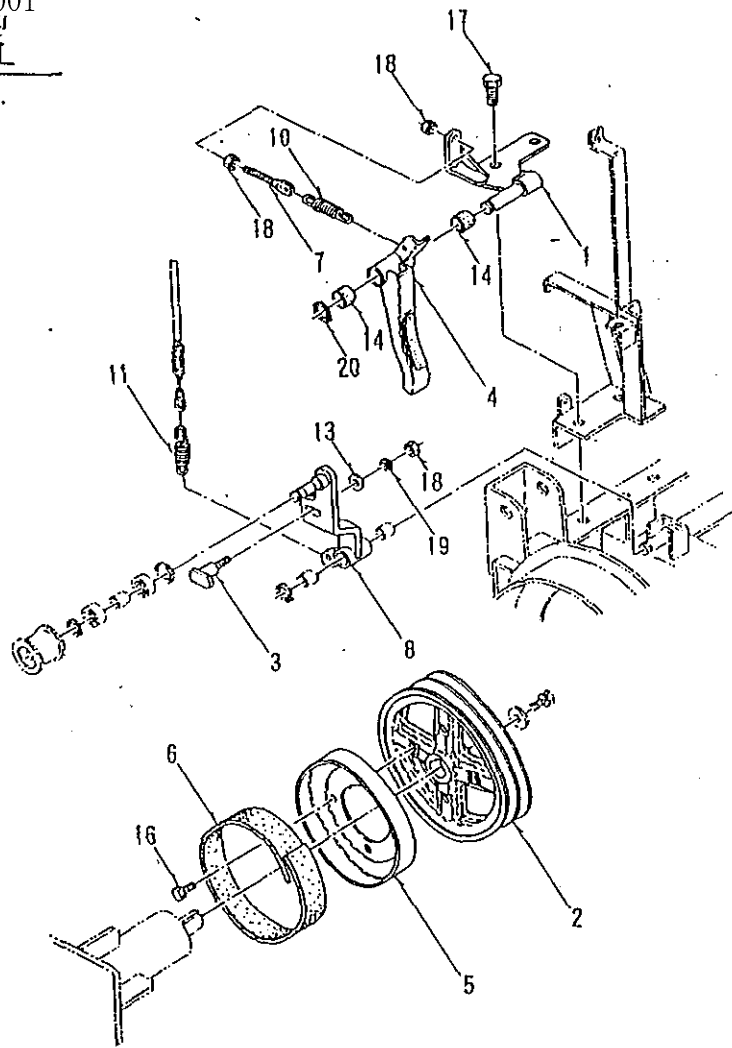

パーツ No	品番	品名	個数	備考
1	61100-B07-000	ブレーキブラケット COMP	1	
2	63906-A20-101	Vブレーキ 230B-2x25	1	⑤-30改
3	65700-B08-000	連動シフト COMP	1	
4	65800-B07-000	プロワブレーキ COMP	1	
5	65902-B07-000	ブレーキドラム	1	
6	65903-B07-002	スポンジ 40x600	1	
7	65901-A09-000	リソシヨソ調整ネジ	1	
8	66300-B07-001	オメガクラッチアーム COMP	1	⑥-7改
9				
10	91601-A32-000	リソシヨソスプリング	1	
11	91901-A63-000	リソシヨソクラッチスプリング	1	⑥-9改
12				
13	91251-0820321	丸座金 8x20x3.2	1	
14	91646-2020	ブッシュ BM2020FB	2	
15				
16	93020-0802014	コガタバネB 8x20	4	
17	93030-1203017	コガタバネB 12x30 (7T)	2	①-65改
18	94003-08411	コガタN 8	3	
19	94111-08012	バネW 8	1	
20	94510-20080	Cシフトメワ 20	1	
21				
22				
23				
24				
25				

6. 本体フレーム

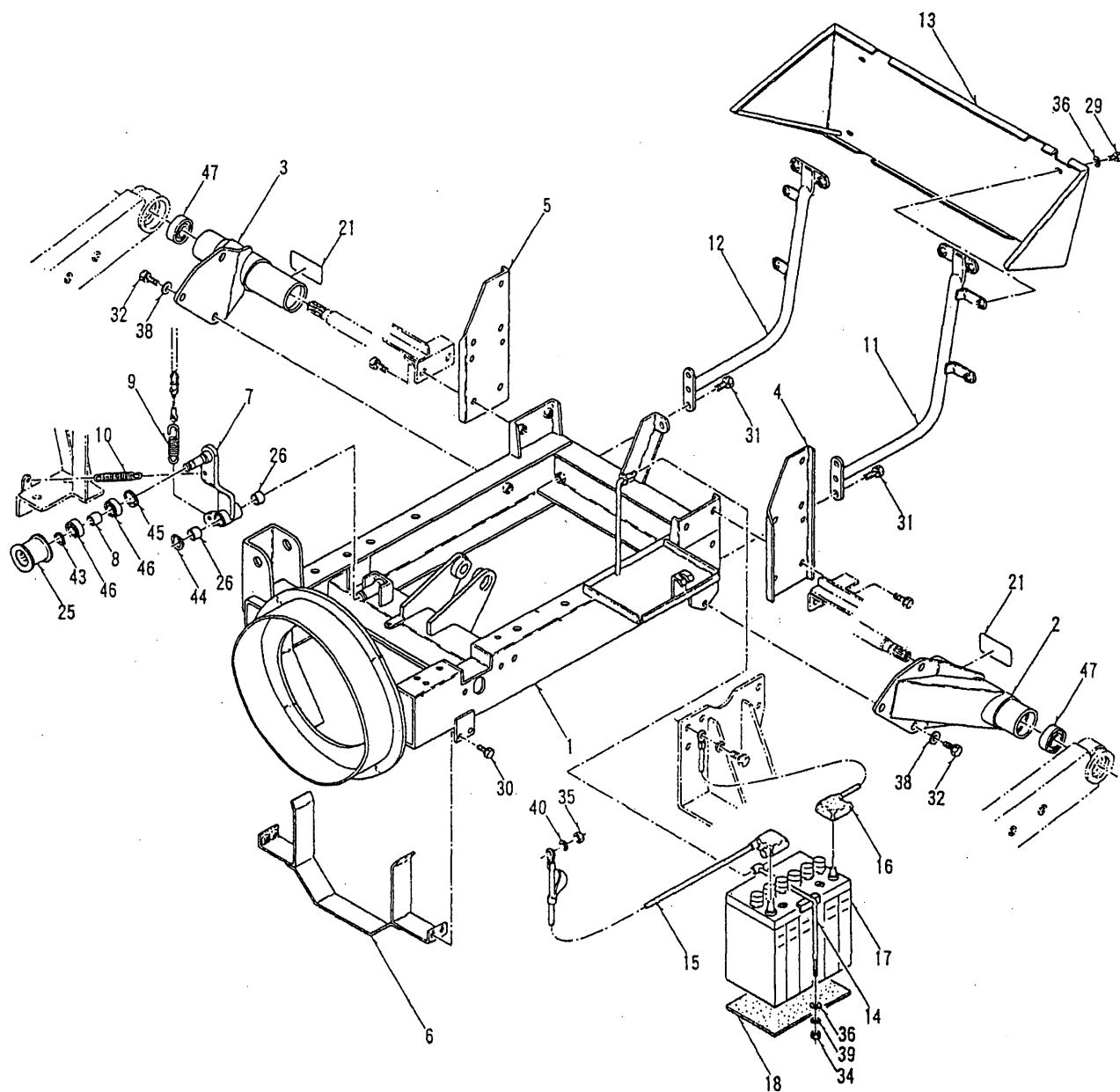

6. 本体フレーム					13PSタイプ				
パーツ No.	品 番	品 名	個 数	備 考	パーツ No.	品 番	品 名	個 数	備 考
1	41100-B07-001	本体フレーム COMP	1		46	96105-06003	ベアリング 6003UU	2	
2	41200-B07-000	アクスルサポート L COMP	1		47	96105-06304	ベアリング 6304UU	2	
3	41300-B07-000	アクスルサポート R COMP	1		48				
4	41901-B07-000	パネルブラケット L	1		49				
5	41902-B07-000	パネルブラケット R	1		50				
6	65400-B07-000	ブローベルトストッパー COMP	1		51				
7	66100-B07-000	テンションクラッチアーム COMP	1		52				
8	91901-A20-001	カラー 17×20	1		53				
9	91919-A09-000	テンションクラッチスプリング	1		54				
10	91964-A01-000	テンションナースプリング	1	供給不可	55				
11	72200-B07-000	パネルステー L COMP	1	供給不可	56				
12	72300-B07-000	パネルステー R COMP	1	供給不可	57				
13	78300-B07-000	パネルリアカバー COMP	1		58				
14	86100-B07-000	バッテリークランプ COMP	1		59				
15	87100-B07-000	バッテリー⊕コード	1		60				
16	87200-B07-000	バッテリーアースコード	1		61				
17	89901-A05-000	バッテリー (NT60-54	1	供給不可	62				
18	89901-B07-000	防振ゴム 42B19R	1		63				
19					64				
20					65				
21	79910-B07-000	けん引禁止マーク	2	供給不可	66				
22					67				
23					68				
24					69				
25	91614-3545463	テンションプーリ 45-2	1		70				
26	91641-2015	Mライナー ML2015	2		71				
27					72				
28					73				
29	92915-0601514	バネ B 6×15	4		74				
30	93020-0802014	コガタバネ B 8×20	4		75				
31	93020-1002014	コガタバネ B 10×20	4		76				
32	93025-1002517	コガタバネ B 10×25(7T	6		77				
33					78				
34	94001-06411	N 6	1		79				
35	94003-08411	コガタ N 8	1		80				
36	94101-06010	ミガキ W 6	5		81				
37					82				
38	91251-1025321	丸座金 10×25×3.2	6		83				
39	94111-06012	バネ W 6	1		84				
40	94111-08012	バネ W 8	1		85				
41					86				
42					87				
43	94510-17080	Cジクトメワ 17	1		88				
44	94510-20080	Cジクトメワ 20	1		89				
45	94520-35080	Cジクトメワ 35	1		90				

7. カバ ー

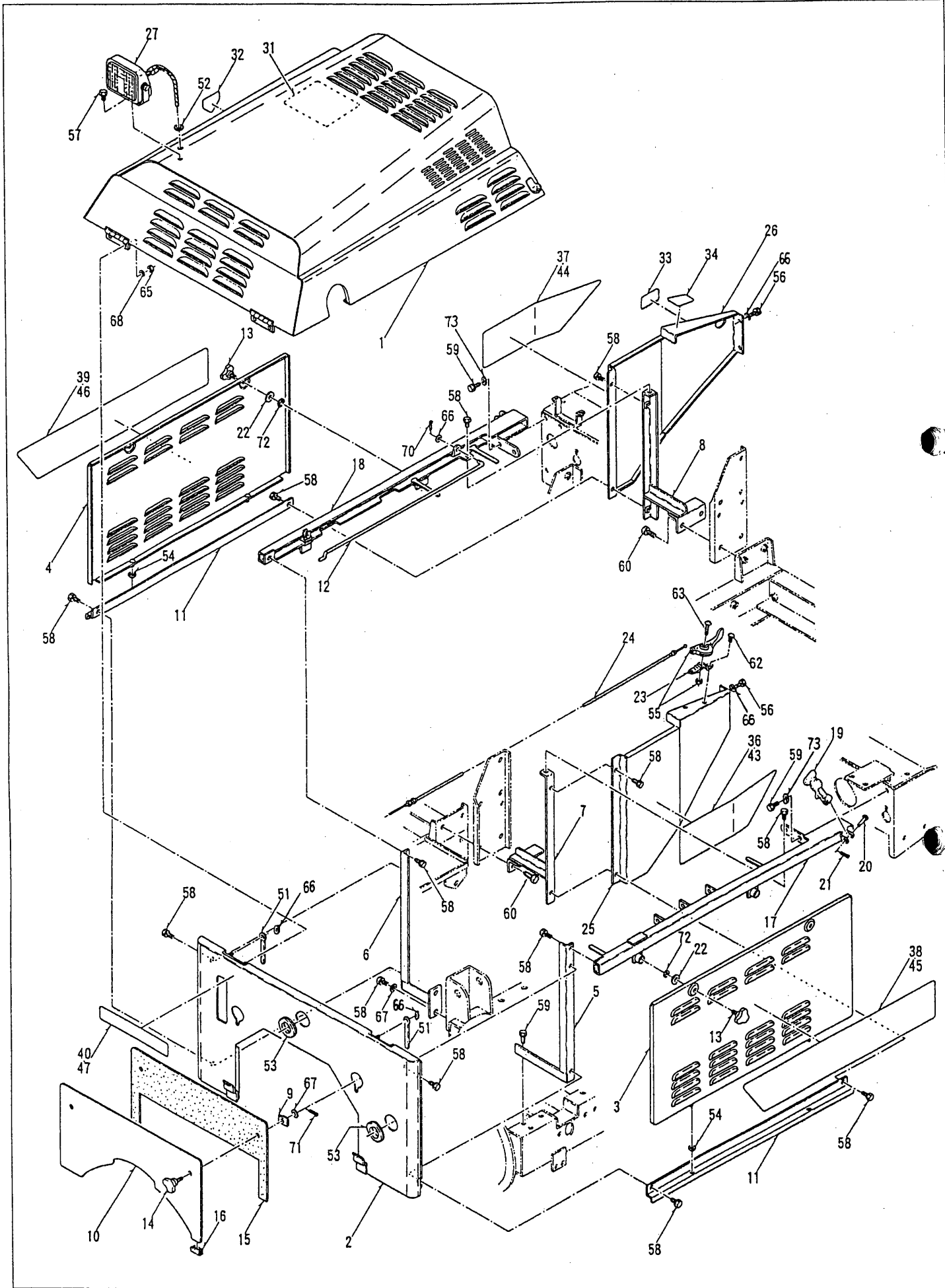

7. カ バ ー					13P Sタイプ				
パーツ No	品 番	品 名	個 数	備 考	パーツ No	品 番	品 名	個 数	備 考
1	48100-B07-000	ボンネット COMP	1		46	79921-B07-000	サイドマーク R 供給不可	1	W用
2	48200-B07-000	フロントカバー COMP	1		47	91811-A26-000	マーク 90 供給不可	1	W用
3	48300-B07-001	サイドカバー L COMP	1		48				
4	48400-B07-000	サイドカバー R COMP	1	供給不可	49				
5	48500-B07-000	フロントカバーステ L COMP	1		50				
6	48600-B07-000	フロントカバーステ R COMP	1		51	91331-080801	コードクランプ 8×80	2	
7	48700-B07-000	リアカバーステ L COMP	1		52	91351-1081020	ゴムブッシュ BSB-21	1	
8	48800-B07-000	リアカバーステ R COMP	1		53	91352-3324420	ゴムブッシュ BW-32-2	2	
9	48900-B07-000	クランプナット COMP	2		54	91351-4061030	ゴムブッシュ B-6-3	4	
10	48901-B07-000	フロントベルトカバー	1		55	91721-00211	アクセルレバー	1	
11	48902-B07-000	アンダーステ	2		56	92915-0601514	バネ B 6×15	4	
12	48903-B07-000	ボンネットステ	1		57	93012-0801214	コガタバネ B 8×12	1	
13	48904-B07-000	ノブネジ 8×20	4		58	93015-0801514	コガタバネ B 8×15	14	
14	48905-B07-000	ノブネジ 8×25	2		59	93020-0802014	コガタバネ B 8×20	6	
15	48906-B07-000	防振ゴム	1		60	93025-1002514	コガタバネ B 10×25	4	
16	48907-B07-001	玉ナシ溝ゴム 12×30	2		61				
17	49100-B07-001	ボンネットベース L COMP	1	供給不可	62	93215-0601514	バネナベコネジ 6×15	2	
18	49200-B07-001	ボンネットベース R COMP	1		63	93530-0503004	ナベコネジ 5×30	1	
19	91703-A53-000	ラバーフードキャッチ	2		64				
20	91704-A53-000	マルアタマピン	2		65	94001-06411	N 6	4	
21	91705-A53-000	ワリピン	2		66	94101-06010	ミガキ W 6	7	
22	94101-08010	ミガキ W 8	4		67	94101-08010	ミガキ W 8	4	
23	75912-A26-000	スロットルレバー-金具	1		68	94111-06012	バネ W 6	4	
24	77100-A53-000	スロットルワイヤー	1		69				
25	78100-B07-001	パネルサイドカバー L COMP	1		70	94210-20120	ワリピン 2×12	1	
26	78200-B07-002	パネルサイドカバー R COMP	1		71	94210-25150	ワリピン 2.5×15	2	
27	83600-A26-000	ライト	1	供給不可	72	94511-06000	Eトメワ 6	4	
28					73	91251-0825231	丸座金 8×25×2.3	4	
29					74				
30					75				
31	79908-B07-000	メンテナンスマーク	1	供給不可	76				
32	91804-A53-000	給油口マーク	1	供給不可	77				
33	91809-A58-000	駐車ブレーキマーク	1	供給不可	78				
34	79912-B07-000	駐車注意マーク	1	供給不可	79				
35					80				
36	79903-B07-000	型式マーク L	1	Y用	81				
37	79904-B07-000	型式マーク R 供給不可	1	Y用	82				
38	79905-A91-000	サイドマーク L 供給不可	1	Y用	83				
39	79906-A91-000	サイドマーク R	1	Y用	84				
40	91826-A26-000	マーク B 供給不可	1	Y用	85				
41					86				
42					87				
43	79928-A91-000	リアサイドマーク L供給不可	1	W用	88				
44	79929-A91-000	リアサイドマーク R供給不可	1	W用	89				
45	79920-B07-000	サイドマーク L 供給不可	1	W用	90				

8. パネル・ハンドル

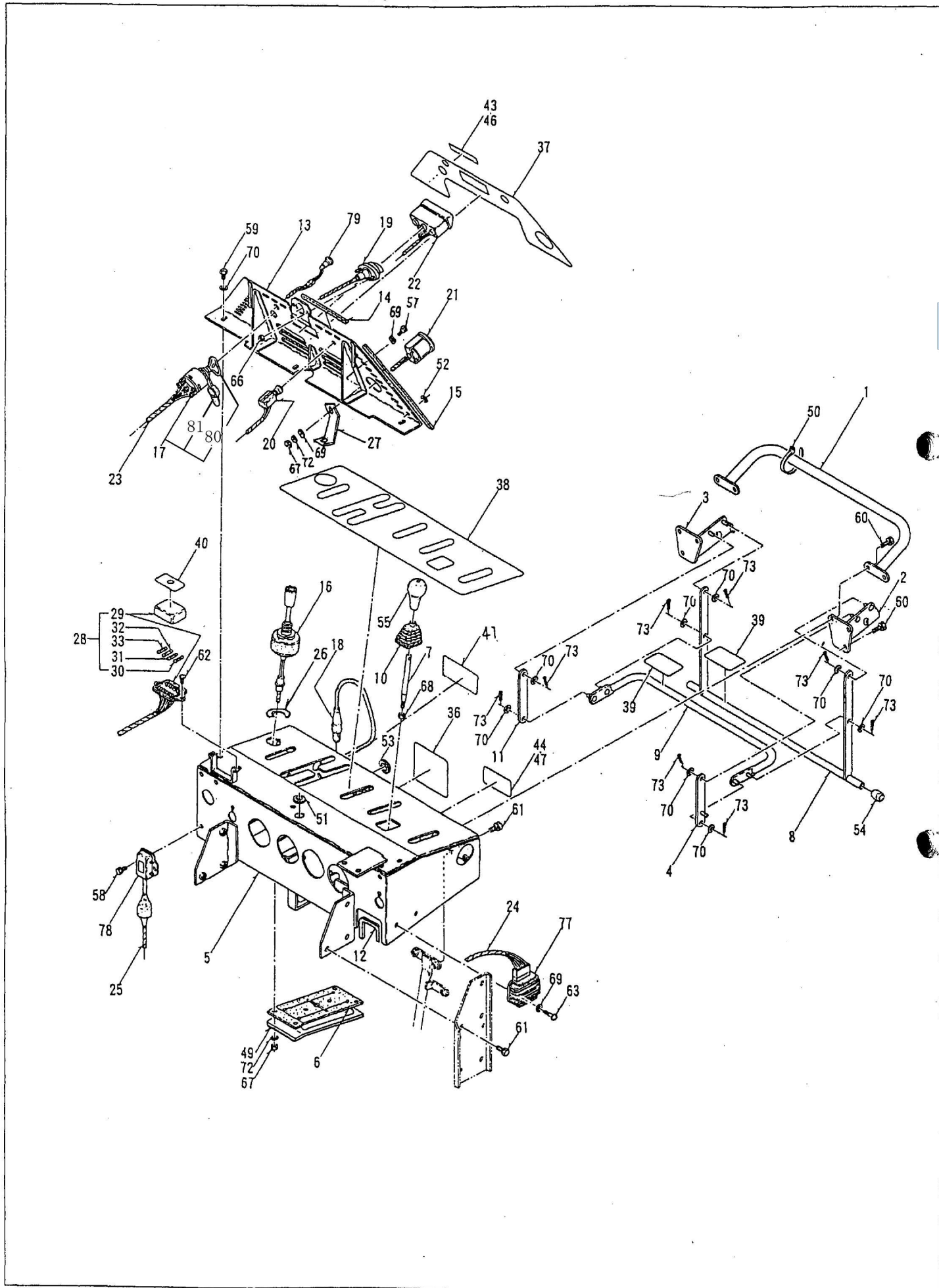

8. パネル・ハンドル

13PSタイプ

パーツ No.	品番	品名	個数	備考	パーツ No.	品番	品名	個数	備考
1	71100-A91-000	ハンドル COMP	1		46	91830-A26-000	マーク A	1	W用
2	72200-A91-000	緊急停止レバーブラケット L COMP	1		47	91902-B07-100	機体番号付社銘板	1	W用
3	72300-A91-000	緊急停止レバーブラケット R COMP	1		48				
4	72600-A91-001	停止レバーリンク L COMP	1		49	72902-B07-000	HSTゴムクランプ	1	
5	72100-B07-001	コントロールパネル COMP	1	供給不可	50	91311-140	リポートタイ RF140	1	
6	72901-B07-000	HSTゴムカバー	1		51	91352-3142220	ゴムブッシュ BW-14-2	1	
7	75911-A26-030	油圧コントロールレバー	1		52	91351-4061030	ゴムブッシュ B-6-3	1	
8	76200-A91-000	緊急停止レバー COMP	1		53	91352-4253016	膜付ゴムブッシュ SG-30B	1	
9	76300-A91-001	アッパーガード COMP	1		54	91354-1724	パイプ用ゴム足 C-31-4	2	
10	76909-A91-000	レバーブーツ	1		55	91731-1001011	レバーグリップ A10	1	
11	76913-A91-001	停止レバーリンク	1		56				
12	76914-A91-000	玉ナシ溝ゴム 12×120	1		57	92015-0601574	B 6×15	1	
13	82100-B07-002	インジケータパネル COMP	1		58	92915-0601514	バネ B 6×15	2	
14	82902-B07-000	玉ナシ溝ゴム 8×155	2		59	93015-0801514	コガタバネ B 8×15	3	
15	82903-B07-001	玉ナシ溝ゴム 8×263	2		60	93025-0802514	コガタバネ B 8×25	6	
16	83100-A53-000	レバースイッチ	1		61	93020-1002014	コガタバネ B 10×20	10	
17	83100-A58-000	キースイッチ	1		62	93216-0501614	バネナベコネジ 5×16	2	
18	83100-A75-000	緊急停止スイッチ	1	Y:	63	93218-0603014	バネナベコネジ 6×30	2	
19	83100-B07-000	パネルライト	1		64				
20	83200-A26-000	ライティングスイッチ	1		65				
21	84100-B07-000	アワーメーター	1		66	94001-04411	N 4	2	
22	84100-A26-000	3灯インジケータランプ	1		67	94001-06411	N 6	7	
23	85100-B07-001	ワイヤーハーネス A	1		68	94003-08411	コガタ N 8	1	
24	85200-B07-000	ワイヤーハーネス B	1		69	94101-06010	ミガキ W 6	4	
25	85500-B07-001	ワイヤーハーネス E	1		70	94101-08010	ミガキ W 8	11	
26	75908-B07-000	シュータレバースペーサ	1		71				
27	82904-B07-000	インジケータパネルステー	1	供給不可	72	94111-06012	バネ W 6	7	
28	80001-B07-000	ヒューズボックス Assy (No29~33)	1		73	94210-25150	ワリピン 2.5×15	8	
29	85800-B07-000	ヒューズボックス	1	供給不可	74				
30	91810-105	管ヒューズ 5A	2	1個スペア	75				
31	91810-110	管ヒューズ 10A	2	1個スペア	76				
32	91810-115	管ヒューズ 15A	2	1個スペア	77	119660-77710	カレントリミッタ (15A)	1	
33	91810-130	管ヒューズ 30A	2	1個スペア	78	129155-77810	グローレジスター	1	
34					79	124770-91040	パイロットランプ	1	
35					80	123482-91291	キー103 コイン	1	
36	79901-A58-000	使用注意マーク	1		81	83110-A58-000	キャップ	1	
37	79901-B07-000	インジケータパネルマーク	1		82				
38	79902-B07-001	パネルマーク	1		83				
39	79907-A75-000	黒黄マーク	4		84				
40	79907-B07-000	ヒューズボックスマーク	1		85				
41	79913-B07-000	変速注意マーク	1		86				
42					87				
43	79911-B07-000	マーク 14×92	1	供給不可	88				
44	91902-B07-000	機体番号付社銘板	1	供給不可	89				
45					90				

エンジン付属品

9. 操作レバー



9. 操作レバー					13PSタイプ				
パーツ No.	品番	品名	個数	備考	パーツ No.	品番	品名	個数	備考
1	73100-B07-000	走行クラッチレバー COMP	1		46				
2	73200-B07-000	サイドクラッチレバー L COMP	1		47				
3	73300-B07-000	サイドクラッチレバー R COMP	1		48	91231-0841110	コガタ 左 N 8	2	
4	73400-B07-000	サイドクラッチロッド 305 COMP	2	供給不可	49	91233-084110	Uナット 8	6	
5	73500-B07-000	サイドクラッチロッド 125 COMP	2	供給不可	50	91233-144110	Uナット 14	1	
6	73700-A58-001	駐車ブレーキレバー COMP	1		51	91251-0825231	丸座金 8×25×2.3	2	
7	73901-B07-000	スプリングホルダー	2	供給不可	52	91251-0825321	丸座金 8×25×3.2	1	
8	73902-B07-000	スペーサー	2		53	91252-142	サラバネ H14	2	
9	73905-A91-000	段付ボルト M10	1		54	91631-08011	ロッドエンド SFRI-8	1	
10	74100-B07-000	オーガクラッチレバー COMP	1		55	91631-08021	ロッドエンド SMRI-8	1	
11	74200-B07-000	オーガクラッチリンク 95 COMP	1		56	91631-08022	ロッドエンド SMRI-8L	1	
12	75100-B07-000	調整ロット COMP	1		57	91633-080410	エルボール LHSA 8	1	
13	75200-B07-000	ブレーキアーム COMP	1		58	91641-1215	Mライナー ML1215	4	
14	75300-B07-000	レバーピン 175 COMP	1		59				
15	75400-B07-000	レバーピン 70 COMP	1		60				
16	75500-B07-001	HSTレバー COMP	1	供給不可	61	92034-1408074	B 14×80	1	
17	75600-B07-001	HSTレバーボス COMP	1		62	92225-0802574	コガタ B 8×25	3	
18	75700-B07-000	HSTカム COMP	1		63	92718-0803524	スタッド B 8×35 (2	1	
19	75800-B07-001	HSTアーム COMP	1		64	92915-0601514	バネ B 6×15	2	
20	75900-B07-001	副変速アーム COMP	1		65	94001-06411	N 6	4	
21	75902-B07-000	カラー 12×20	1		66	94001-14411	N 14	1	
22	75903-B07-000	ブレーキリンク	2		67	94003-08411	コガタ N 8	9	
23	75904-B07-000	リンク 235	1		68	94003-10411	コガタ N 10	1	
24	75905-B07-000	リンク 100	1		69	94003-12411	コガタ N 12	1	
25	75906-B07-000	副変速ロッド (左ネジ	1		70				
26	75907-B07-000	ロッド 170	1		71	94101-06010	ミガキ W 6	4	
27	75904-A91-003	スラストワッシャー 14×30×3.2	2		72	94101-08010	ミガキ W 8	14	
28	76100-B07-000	HSTレバーシャフト COMP	1		73	94101-12010	ミガキ W 12	1	
29	77100-B07-000	走行クラッチワイヤー	1		74	94111-06012	バネ W 6	4	
30	77200-B07-001	オーガクラッチワイヤー	1		75	94111-08012	バネ W 8	1	
31	33903-A60-000	シュートリンクロッド 105	1		76	94111-10012	バネ W 10	1	
32	75991-A90-000	変速レバーニギリ	1		77				
33	76902-A91-000	操作レバーニギリ (赤	3		78	94210-25150	ワリピン 2.5×15	11	
34	91601-A91-000	コイルスプリング 14×50	2		79	94251-08011	スナップピン A 8	2	
35	91604-A38-000	コイルスプリング・16.5×125	2		80	94210-30200	ワリピン 3×20	1	
36	91603-A38-000	コイルスプリング 13.4×70	1		81	94319-50025	スプリングピン 5×25	1	
37	81901-A91-030	スイッチブラケット	2		82	94319-60025	スプリングピン 6×25	2	
38	83300-A01-000	ニュートラルスイッチ	2		83				
39	83901-A90-000	コガタ N 10×1.25	2		84				
40	83902-A90-000	ゴムキャップ	2		85	78300-A30-030	シートカバー	1	
41					86				
42	70001-A91-001	クラッチレバーニギリ Assy (No.43~45	2		87	91901-B07-000	取り扱い説明書 供給不可	1	Y用
43	76903-A91-001	クラッチレバーニギリ A	2		88	91901-B07-100	取り扱い説明書 供給不可	1	W用
44	76904-A91-001	クラッチレバーニギリ B	2		89				
45	76906-A91-000	タッピンネジ 4×20	4		90	91301-A88-000	ポリ袋 230×340×0.10	1	供給不可



和同産業株式会社

本社・工場	〒025-0035	岩手県花巻市実相寺410番地
		☎0198-24-3221 FAX 0198-41-1221
北海道支店	〒068-0852	北海道岩見沢市大和2条3丁目9番地
		☎0126-22-6221 FAX 0126-32-2162
花巻営業所	〒025-0035	岩手県花巻市実相寺410番地
		☎0198-24-3221 FAX 0198-41-1221
長野営業所	〒381-2241	長野県長野市青木島町青木島乙555-3
		☎026-284-8885 FAX 026-291-1237